

Hygiaphone

PLAN DE SCENE Janvier 2016

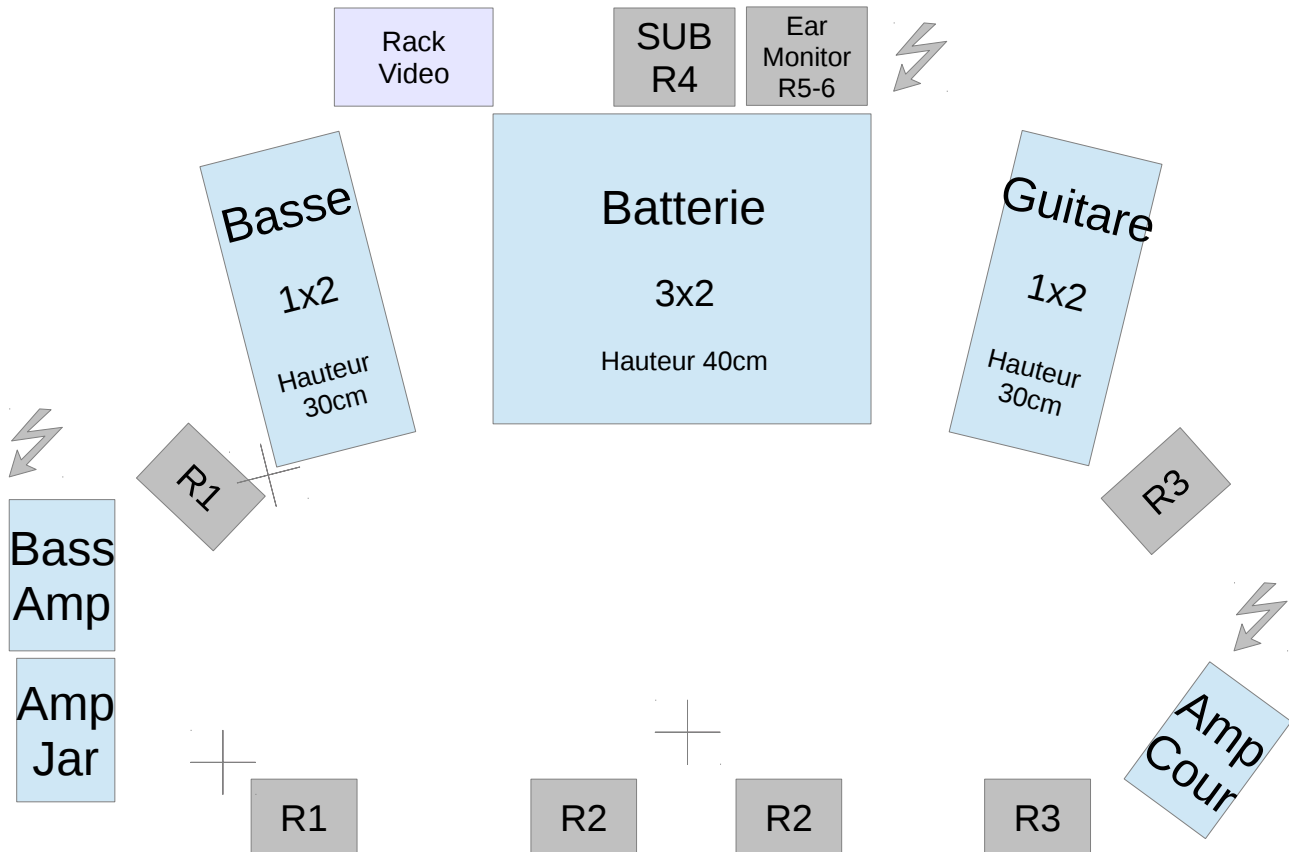

Prévoir **3 circuits de retours** R1 à R3 égalisés et **obligatoirement doublés**. Les 6 enceintes retours seront de type 15 pouces professionnelles (DnB, Adamson, Heil, Martin...) amplifiées selon les spécifications du constructeur. R4 (circuit Batteur) est constitué d'un sub amplifié (fourni).

Deux lignes XLR R5 et R6 doivent arriver au niveau du sub pour le ear monitor du batteur (fourni).

L'organisateur devra également fournir un riser batterie (**praticables de 3x2m à 40cm de hauteur**) ainsi que deux praticables supplémentaires (1x2m à 30cm de hauteur), disposés respectivement à jardin et cour.

Prévoir 2 pieds de micros pour le chant basse.

Hygiaphone

INPUT PATCH Janvier 2016

Line	Designation	Micro	Insert	Pied
1	KICK IN	e901	GATE	
2	KICK OUT	D6/e602	GATE	PETIT
3	SNARE TOP	SM 57	COMP	PETIT
4	SNARE BOTTOM	SM 57		PETIT
5	H.H	C 451/ KM 184		GRAND
6	TOM ALTO	e604	GATE	
7	TOM MEDIUM	e604	GATE	
8	TOM FLOOR	e604	GATE	
9	O.H J	C414 / KM184		GRAND
10	O.H C	C414 / KM184		GRAND
11	BASSE	DI	COMP	
12	BASSE	M88/MD421	COMP	GRAND
13	GUITARE JARDIN	SM 57		PETIT
14	GUITARE COUR	SM 57		PETIT
15	GUITARE FOLK	DI	COMP	
16	VOIX JARDIN	Beta 57 A	COMP	GRAND
17	VOIX LEAD	OM11 (fourni)	COMP	GRAND
18	Ambiance L	statique		GRAND
19	Ambiance R	statique		GRAND
20	Vidéo	DI		

Diffusion façade :

Diffusion :

Un système de diffusion de qualité professionnelle adapté au lieu du spectacle avec amplification adéquate, avec **Subs (indispensables)**, processeurs accessibles en régie face.

La régie face sera placée en salle, au sol et centrée par rapport à la diffusion.

Console de mixage :

Sauf précision contraire, nous nous déplaçons avec notre propre système de mixage, composé d'un Stage Rack (10U) et d'une surface de contrôle tenant sur une petite table (1,2m). Si vous disposez d'un multipaire analogique (préférable), le stage rack sera en régie. Si vous disposez seulement d'une liaison RJ45 entre le plateau et la régie, le Stage Rack sera placé sur scène (à cour au lointain).

Diffusion retours :

Prévoir 4 circuits de retour mono indépendants et égalisés + un circuit stéréo (voir plan de scène).

Plateau :

Prévoir **2 pieds de micros pour le chant basse** (un au niveau du praticable, l'autre en avant scène).

Prévoir le secteur nécessaire pour alimenter les amplis et un flight case pour surélever l'ampli jardin.

Prévoir **5 praticables** : batterie 3x2m + basse 1x2m + guitare 1x2m*